

CARATTERISTICHE:

Questo trascinatore è adatto per lavorare alberi aventi il diametro di tornitura compreso tra 6 e 30 millimetri. Inoltre permette la tornitura con utensili ingombranti anche dal lato del trascinatore e ha la possibilità di sostituire gli artigli di trascinamento e la punta centrale senza smontare altre parti del trascinatore. Per un suo corretto utilizzo gli alberi devono avere centri da Ø 1.5 a Ø 5 max. con penetrazione punta centrale da 1.3 a 4.5 max.

FEATURES:

This face driver is suitable for machining shafts of between 6 (inc. 0.236) and 30 (inc. 1.181) millimetres in diameter. Machining with large tools can also be carried out from the face driver side; the center point and the driving pins can be replaced without having to remove other face driver components. For a correct use, shafts must have centres from Ø1.5 (0.059) to Ø 5 (0.197) max. with penetration of the centre point from 1.3 (inc. 0.051) to 4.5 (0.177) max.

TRASCINATORE FRONTALE 6/30 CON ATTACCO A CONO MORSE

FACE DRIVER 6/30 WITH MORSE TAPER FITTING

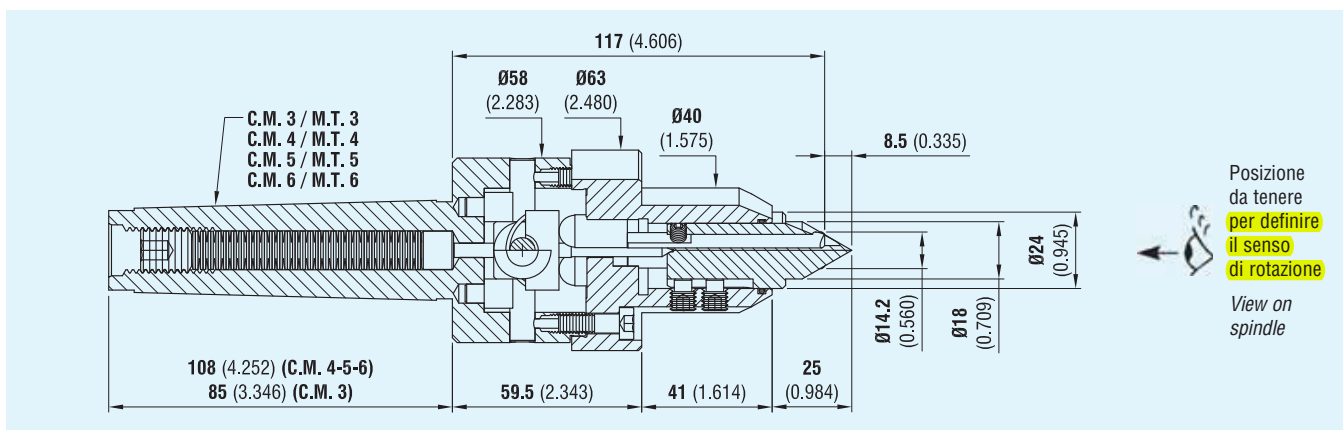

Codice orario Code right rotation	Codice antiorario Code left rotation	Cono Taper
070752380	070752381	CM3/MT3
070752382	070752383	CM4/MT4
070752384	070752385	CM5/MT5
070752386	070752387	CM6/MT6

TRASCINATORE FRONTALE 6/30 CON ATTACCO A FLANGIA INTEGRALE

FACE DRIVER 6/30 WITH INTEGRAL FLANGE

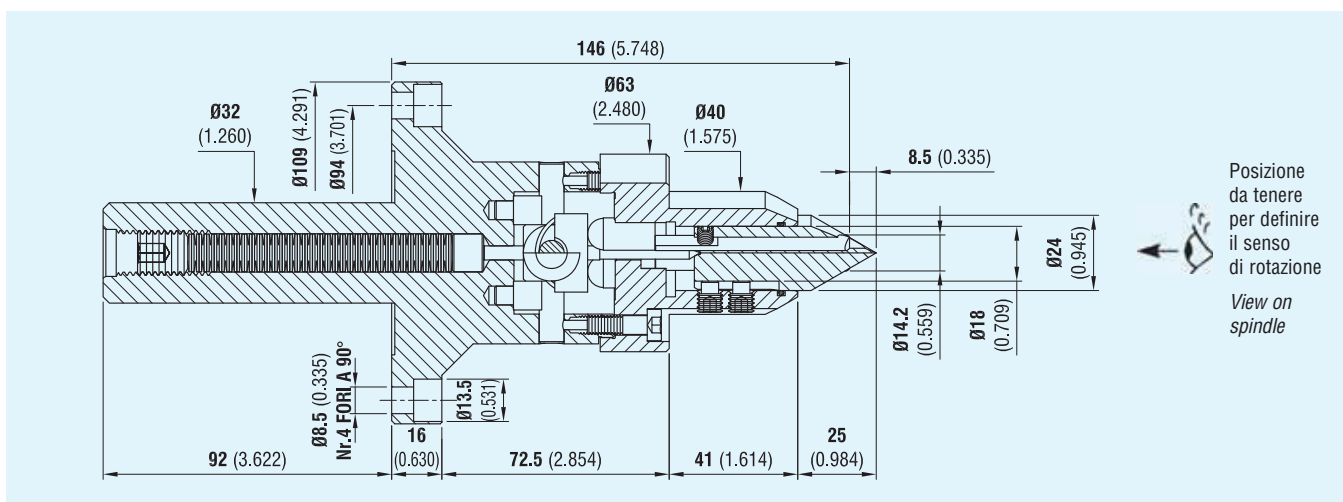

Codice orario Code right rotation	Codice antiorario Code left rotation
070760048	070760049

